

ZÁVITOVÉ VLOŽKY FASTEKS®

V obrobkách z lehkých kovových slitin a dalších materiálů s nízkým smykovým odporem vytvářejí ocelové nebo nerezové závitové vložky FASTEKS® přesné a odolné vnitřní závit.

FASTEKS® THREAD INSERTS

FASTEKS® steel or stainless steel thread inserts create precise, durable internal threads in workpieces made of light metal alloy and other materials with low shear resistance.

PROFESIONÁLNÍ KVALITA ZA FÉROVOU CENU

Osvědčená špičková kvalita, ideální vlastnosti a rychlá, bezpečná a spolehlivá montáž dělá ze závitových vložek FASTEKS® optimální alternativu - navíc s ještě nižšími náklady.

Proven top quality, ideal product properties, and installation that is fast, solid and secure make FASTEKS® the optimal alternative. And the most economically efficient one as well.



fasteks®

ZÁVITOVÉ VLOŽKY S ŘEZNOU DRÁŽKOU

THREAD INSERTS WITH CUTTING SLOT

FASTEKS® | ZÁVITOVÉ VLOŽKY
FASTEKS® | THREAD INSERTS

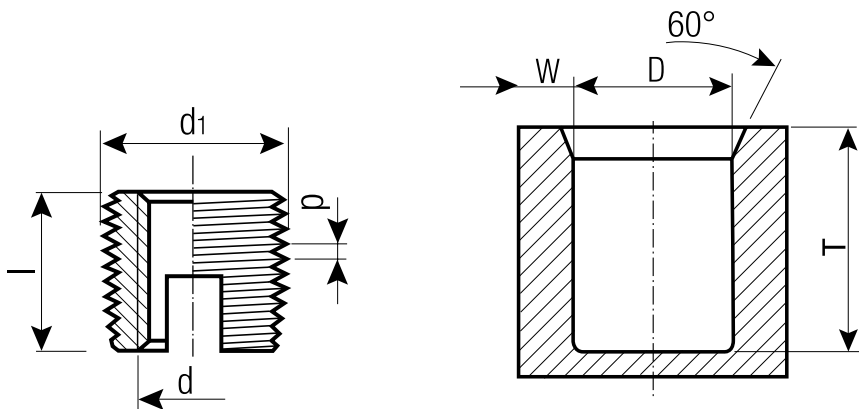

Další provedení na objednávku
Additional types on request

Materiál

Ocel povrchově kalená, pozinkovaná,
žlutě chromátovaná (vyhovuje směrnici RoHS)

Material

Case-hardened steel, zinc-plated, yellow chromated,
conform to RoHS

Popis pro objednávku Order description	Závitová vložka* Thread insert*				Rozměry díry** Location hole**					
	d	l	d ₁	p	T _{min}	D Kovy Metal	D Plasty Plastic	W _{min} Slitiny lehkých kovů Light alloys	W _{min} Litina Cast iron	W _{min} Plast Plastic
FTI02M3ST	M3	6	5	0,5	8	4,7 - 4,8	4,6 - 4,7	1,00	1,50	1,25
FTI02M4ST	M4	8	6,5	0,75	10	6,1 - 6,2	6,0 - 6,1	1,30	1,95	1,63
FTI02M5ST	M5	10	8	1	13	7,5 - 7,6	7,3 - 7,5	1,60	2,40	2,00
FTI02M6ST	M6	14	10	1,5	17	9,2 - 9,4	8,9 - 9,2	2,00	3,00	2,50
FTI02M8ST	M8	15	12	1,5	18	11,2 - 11,4	10,9 - 11,2	2,40	3,60	3,00

Materiál

Nerezová ocel 1.4305

Material

Stainless steel 1.4305

Popis pro objednávku Order description	Závitová vložka* Thread insert*				Rozměry díry** Location hole**					
	d	l	d ₁	p	T _{min}	D Kovy Metal	D Plasty Plastic	W _{min} Slitiny lehkých kovů Light alloys	W _{min} Litina Cast iron	W _{min} Plast Plastic
FTI02M3ST SS43	M3	6	5	0,5	8	4,7 - 4,8	4,6 - 4,7	1,00	1,50	1,25
FTI02M4ST SS43	M4	8	6,5	0,75	10	6,1 - 6,2	6,0 - 6,1	1,30	1,95	1,63
FTI02M5ST SS43	M5	10	8	1	13	7,5 - 7,6	7,3 - 7,5	1,60	2,40	2,00
FTI02M6ST SS43	M6	14	10	1,5	17	9,2 - 9,4	8,9 - 9,2	2,00	3,00	2,50
FTI02M8ST SS43	M8	15	12	1,5	18	11,2 - 11,4	10,9 - 11,2	2,40	3,60	3,00

* **Tolerance:** Vnitřní a vnější závit splňují toleranci podle ISO 2 (6H), další rozměry splňují požadavky na přesnost podle ISO 2768-m.

* **Tolerances:** Internal and external threads conform to Tolerance ISO 2 (6H), further dimensions ISO 2768-m.

** **Pokyn k montáži:** Upozorňujeme, že uváděné rozměry v mm jsou pouze orientační a mohou se lišit podle materiálu lisovaného dílu. Před zahájením sériové výroby proto doporučujeme provést zkušební aplikaci.

** **Installation data:** Please note that the mm dimensions quoted represent standard values and may vary depending on the material of the molded part. It is advisable to run trials prior to series production.

ZÁVITOVÉ VLOŽKY S ŘEZNÝM OTVOREM THREAD INSERTS WITH CUTTING HOLES

FASTEKS® | ZÁVITOVÉ VLOŽKY
FASTEKS® | THREAD INSERTS

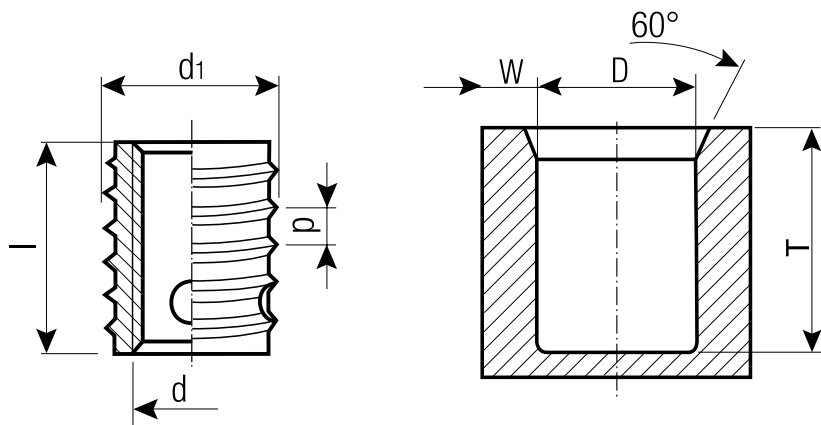

Další provedení na objednávku
Additional types on request

Materiál

Ocel povrchově kalená, pozinkovaná,
žlutě chromátovaná (vyhovuje směrnici RoHS)

Material

Case-hardened steel, zinc-plated, yellow chromated,
conform to RoHS

Popis pro objednávku Order description	Závitová vložka* Thread insert*				Rozměry díry** Location hole**					
	d	l	d _i	p	T _{min}	D Kovy Metal	D Plasty Plastic	W _{min} Slitiny lehkých kovů Light alloys	W _{min} Litina Cast iron	W _{min} Plast Plastic
FTI02M3ST	M3	6	5	0,5	8	4,7 - 4,8	4,6 - 4,7	1,00	1,50	1,25
FTI02M4ST	M4	8	6,5	0,75	10	6,1 - 6,2	6,0 - 6,1	1,30	1,95	1,63
FTI02M5ST	M5	10	8	1	13	7,5 - 7,6	7,3 - 7,5	1,60	2,40	2,00
FTI02M6ST	M6	14	10	1,5	17	9,2 - 9,4	8,9 - 9,2	2,00	3,00	2,50
FTI02M8ST	M8	15	12	1,5	18	11,2 - 11,4	10,9 - 11,2	2,40	3,60	3,00

Materiál

Nerezová ocel 1.4305

Material

Stainless steel 1.4305

Popis pro objednávku Order description	Závitová vložka* Thread insert*				Rozměry díry** Location hole**					
	d	l	d _i	p	T _{min}	D Kovy Metal	D Plasty Plastic	W _{min} Slitiny lehkých kovů Light alloys	W _{min} Litina Cast iron	W _{min} Plast Plastic
FTI02M3ST SS43	M3	6	5	0,5	8	4,7 - 4,8	4,6 - 4,7	1,00	1,50	1,25
FTI02M4ST SS43	M4	8	6,5	0,75	10	6,1 - 6,2	6,0 - 6,1	1,30	1,95	1,63
FTI02M5ST SS43	M5	10	8	1	13	7,5 - 7,6	7,3 - 7,5	1,60	2,40	2,00
FTI02M6ST SS43	M6	14	10	1,5	17	9,2 - 9,4	8,9 - 9,2	2,00	3,00	2,50
FTI02M8ST SS43	M8	15	12	1,5	18	11,2 - 11,4	10,9 - 11,2	2,40	3,60	3,00

* **Tolerance:** Vnitřní a vnější závit splňují toleranci podle ISO 2 (6H), další rozměry splňují požadavky na přesnost podle ISO 2768-m.

* **Tolerances:** Internal and external threads conform to Tolerance ISO 2 (6H), further dimensions ISO 2768-m.

** **Pokyn k montáži:** Upozorňujeme, že uváděné rozměry v mm jsou pouze orientační a mohou se lišit podle materiálu lisovaného dílu. Před zahájením sériové výroby proto doporučujeme provést zkušební aplikaci.

** **Installation data:** Please note that the mm dimensions quoted represent standard values and may vary depending on the material of the molded part. It is advisable to run trials prior to series production.

SPOJOVACÍ A UTĚŠŇOVACÍ TECHNIKA KVT

KVT FASTENING AND SEALING TECHNOLOGY



› KOENIG-EXPANDER®
Zátky
KOENIG-EXPANDER®
Plugs



› Nýtovací matice
Blind rivet nuts



› Trhací nýty
Blind rivet technology



› Závitové vložky
Thread inserts



› Lisovací prvky
Self-clinching fasteners



› Systémy pro navařování
kolíků | Stud welding
systems



› Pojistné matice
Lock nuts



› Lepicí spojovací prvky
Bonding fasteners



› Řešení pro kontrolu přístupu
Access solutions



› Rychloupínací prvky
a spony | Quick fastening
elements and clips



› Rychlouvrešovací čepy
a pružinové písky
Quick release pins and
spring plungers



› Lepidla a tmely
Adhesives and sealants



› Upevňovací prvky pro
stavebnictví¹⁾
Construction fasteners¹⁾



› Speciální prvky
Special processes



› Zesilovače tlaku
Pressure intensifiers



› Šroubové spoje
Screw technology



› Montážní technika
Installation technology



› Rychloadaptéry
a rychlospojky¹⁾
Quick connectors¹⁾

¹⁾ Není dostupné v České republice | *Not available in Czech Republic*

KVT-Fastening AG
Dietikon/Zürich | Švýcarsko
info-CH@kvt-fastening.com
www.kvt-fastening.ch

KVT-Fastening GmbH
Illerrieden | Německo
info-DE@kvt-fastening.com
www.kvt-fastening.de

KVT-Fastening GmbH
Asten/Linz | Rakousko
info-AT@kvt-fastening.com
www.kvt-fastening.at

KVT-Fastening Sp. z o.o.
Warszawa | Polsko
info-PL@kvt-fastening.com
www.kvt-fastening.pl

KVT-Fastening S.R.L.
București | Rumunsko
info-RO@kvt-fastening.com
www.kvt-fastening.ro

KVT-Fastening spol. s r.o.
Bratislava | Slovensko
info-SK@kvt-fastening.com
www.kvt-fastening.sk

KVT-Tehnika pritrjevanja d.o.o.
Ljubljana | Slovinsko
info-SI@kvt-fastening.com
www.kvt-fastening.si

KVT-Fastening s.r.o.
Brno | Česká republika
info-CZ@kvt-fastening.com
www.kvt-fastening.cz

KVT-Fastening Kft.
Budapest | Maďarsko
info-HU@kvt-fastening.com
www.kvt-fastening.hu

Další informace najdete na:
For further information please visit:



› www.kvt-fastening.cz

fasteks®

KVT
SOLUTIONEERING GROUP